

# DUC

- Voorkomt verstoppingen en brugvorming in silo's en trechters
- Probleemloze materiaalstroom
- Maximale lossing van product
- Gegoten huis, explosievaste constructie
- Compacte unit
- Gemakkelijk te reinigen
- Geen separatie bij vooraf gemengde producten



## DUC 200 uitdraagunit

De DMN-WESTINGHOUSE DUC 200 uitdraagunit is speciaal ontworpen ter voorkoming van verstoppingen en brugvorming in silo's of trechters (tot 5 m<sup>3</sup>).

Een roterend zwaard in de trechter zorgt ervoor dat het materiaal in beweging blijft. Wanneer een gemengd product wordt toegepast, zorgt de unit ervoor dat er geen productseparatie plaatsvindt bij de uitgang van de trechter.

De DUC 200 garandeert een probleemloze materiaalstroom, waardoor een maximale vulling van de component onder de unit wordt gerealiseerd (b.v. een roterende sluis).



## Productinformatie

De DUC 200 bestaat uit een gegoten roestvrijstalen huis. De gehele constructie is explosievast. De flenzen en alle delen die met het product in aanraking komen zijn in roestvrijstaal uitgevoerd.

De uitdraagunit is voorzien van een speciale afdichtingsset, die de unit geschikt maakt voor een maximale systeemdruk van 1 bar g bij een temperatuur van 100 °C.

De DUC 200 is standaard leverbaar in I maat met een inlaatdiameter van 200 mm.

DMN-WESTINGHOUSE ontwikkelt en produceert al meer dan 30 jaar doseersluizen, wisselkleppen en overige verwante componenten voor de stortgoed-industrie. Door maatwerk in oplossingen voor chemische, farmaceutische, plastic- en voedingsindustrieën worden de producten van DMN-WESTINGHOUSE wereldwijd geëxporteerd. Naast een uitgebreid aanbod aan standaard componenten leveren we versies die voldoen aan de USDA-eisen, drukstootvast tot 10 bar en/of vlamdoorslagzeker zijn, ATEX gecertificeerd zijn conform richtlijn 94/9/EG, etc. Een uitgebreid netwerk van dochterondernemingen, distributeurs en vertegenwoordigers garandeert een hoge servicegraad en ondersteuning over de gehele wereld.

© DMN - HOLLAND - 04/05

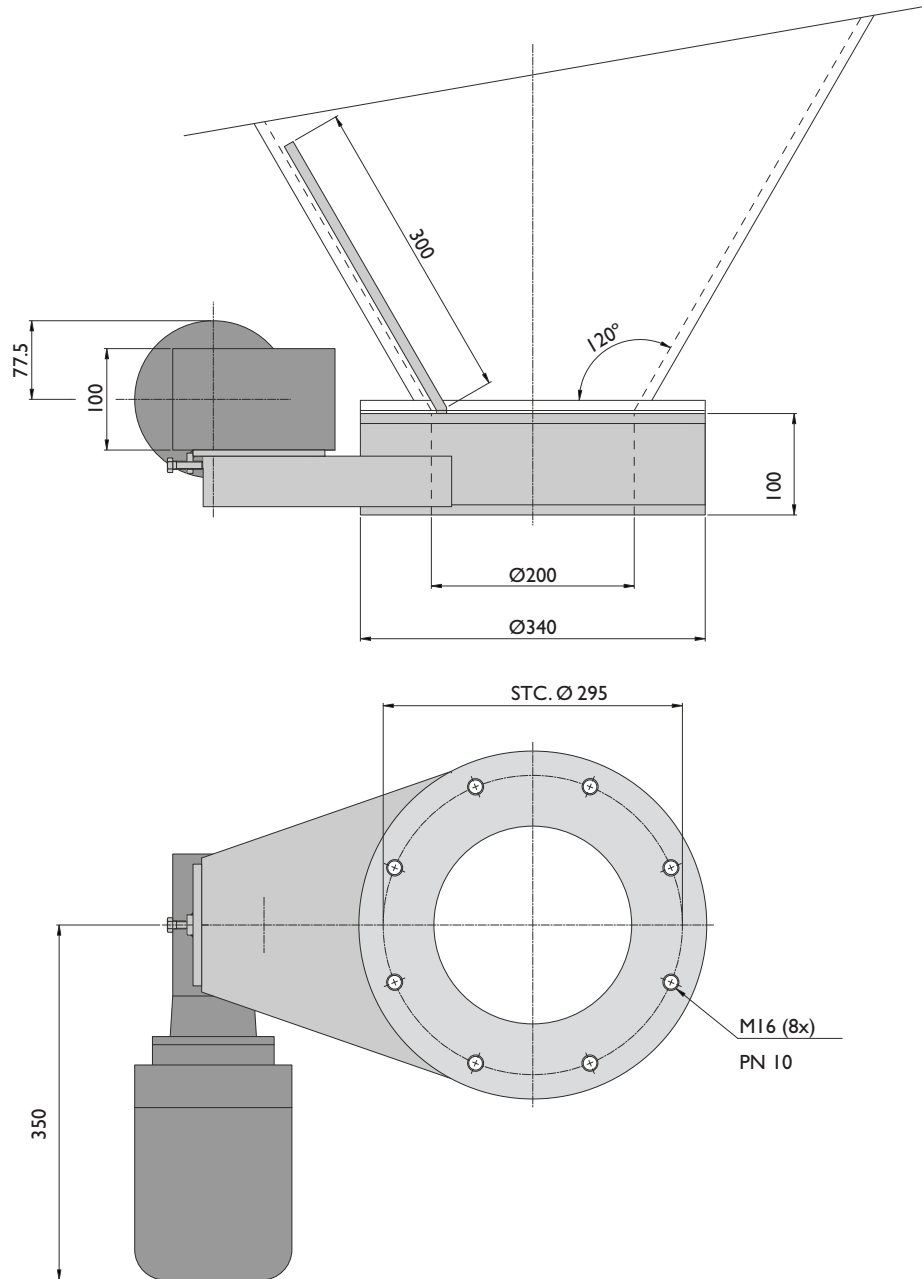

**Head Office:**

**DMN Machinefabriek Noordwykerhout BV**  
 PO Box 6, NL - 2210 AA Noordwykerhout, Holland  
 Tel. +31 252 361 800  
 Fax +31 252 375 972/934  
 dmn@dmn-nw.nl

**DMN Incorporated**  
 3895 South Perkins Road, Suite 8  
 Memphis, TN 38118, USA  
 Tel. +1 901 360 1537  
 Fax +1 901 360 0348  
 dmnfo@dmn-inc.com

**DMN UK Ltd**  
 Unit 1&2, Harris Road,  
 Porte Marsh Industrial Estate  
 Calne, Wiltshire, SN 11 9PT, UK  
 Tel. +44 1249 818 400  
 Fax +44 1249 818 410  
 dmn@dmnuk.com

**DMN Schüttguttechnik GmbH**  
 Rütgersstrasse 8  
 D-21244 Buchholz i.d. Ndh, Germany  
 Tel. +49 4181 931 40  
 Fax +49 4181 931 490  
 dmn@dmn-schuettingtechnik.de

**DMN France SAS**  
 65, rue Charles de Gaulle  
 91330 Yerres, France  
 Tel: +33 1 69 49 85 70  
 Fax: +33 1 69 49 85 79  
 dmnfrance@wanadoo.fr

[www.dmn.info](http://www.dmn.info)